

FABRIQUE NATIONALE D'ARMES DE GUERRE

Société Anonyme

HERSTAL-lez-LIÈGE (Belgique)

MOTORRIJWIEL

F. N. 350 cc. S. V.

ZIJKLEPPEN.

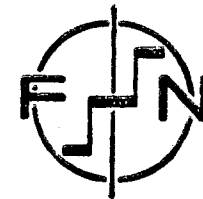

ONDERDEELEN

No 32 A.

FABRIQUE NATIONALE D'ARMES DE GUERRE

Société Anonyme

HERSTAL-lez-LIÈGE (Belgique)

MOTORRIJWIEL

F. N. 350 cc. S. V.

ZIJKLEPPEN.

Naast de naam van ieder onderdeel bevinden zich een of twee letters waarvan de beteekenis de volgende is :

- L. - Onderdeelen die uitsluitend op het Luxe model betrekking hebben.
 - S. - Onderdeelen die uitsluitend tot het Standard model behooren.
 - SL. - Onderdeelen die voor beide modellen Standard en Luxe gebruikt worden.
-

ONDERDEELEN.

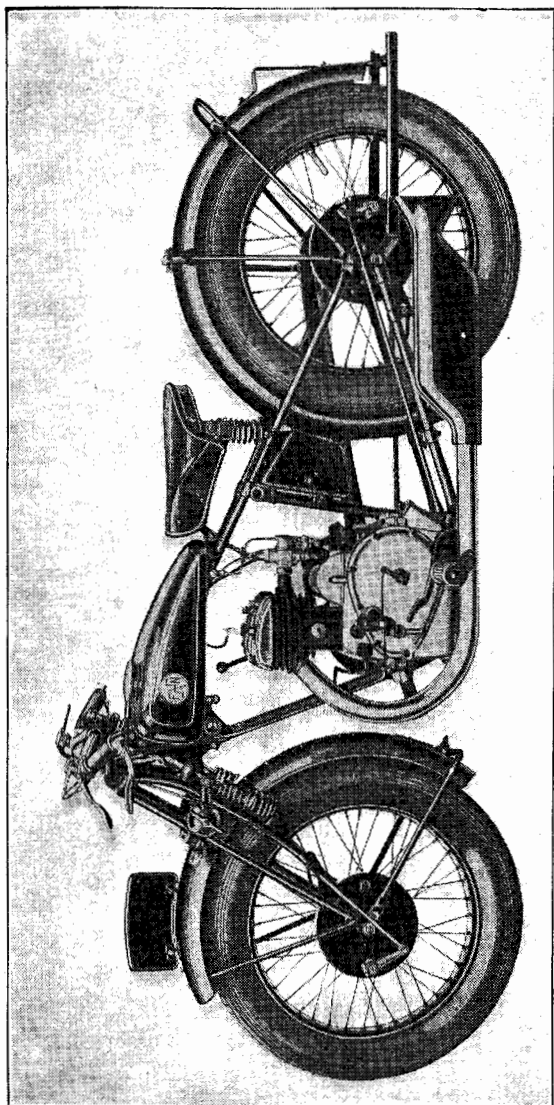

Motorrijwiel F. N. 350 cc. S. V. Luxe.

VERKOOPSVORWAARDEN

CONTANT ZONDER KORTING

De onderdeelen zijn leverbaar, hetzij in onze Fabrieken, hetzij in onze Succursalen of Agentschappen.

Wij aanvaarden geene verantwoordelijkheid voor vertraging in de levering.

De verzendingen geschieden voor rekening en risico van den ontvanger, alle kosten van vervoer, verpakking of verzekering zijnde ten zijnen laste. Daar onze verzendingen nauwkeurig gecontroleerd worden bij het vertrek, slaan wij alle verantwoordelijkheid af voor onvolledige of slechte aankomst der onderdeelen, en raden onze clientele aan, de colis bij hunne aankomst na te zien, en onmiddellijk aan den vervoerder alle reclamaties of voorbehoud te doen, ingeval van verdwijning of beschadiging.

Wij behouden ons altijd het recht voor onder rembours te verzenden.

De cliënten die geene loopende rekening met ons hebben, en die wenschen de kosten van rembours te vermijden, kunnen ons, bij overgave hunner bestelling, het bedrag ervan per postwissel ofwel door storting op onze postchèquerekening N° 15.322, doen toekomen, bedrag vermeerderd met de vervoer- en verpakkingskosten.

BESTELLINGEN.

Ten einde alle misverstand te vermijden in het verzenden der onderdeelen verzoeken wij onze klanten nota te willen nemen van het volgende en er zich aan te houden.

1° Ons te laten weten :

- het type van motor;
- het nummer dat geslagen is in het balhoofdbuis van het frame.
- het nummer van het gewenscht onderdeel;
- de benaming geplaatst tegenover het nummer.

2° Ons op te geven :

- het juiste adres;
- de wijze van verzending;
- het station van aankomst.

De geïllustreerde bladzijden van deze brochure vermelden aan den eenen kant de verschillende onderdeelen der motor, aan den anderen kant het nummer en hunne benaming.

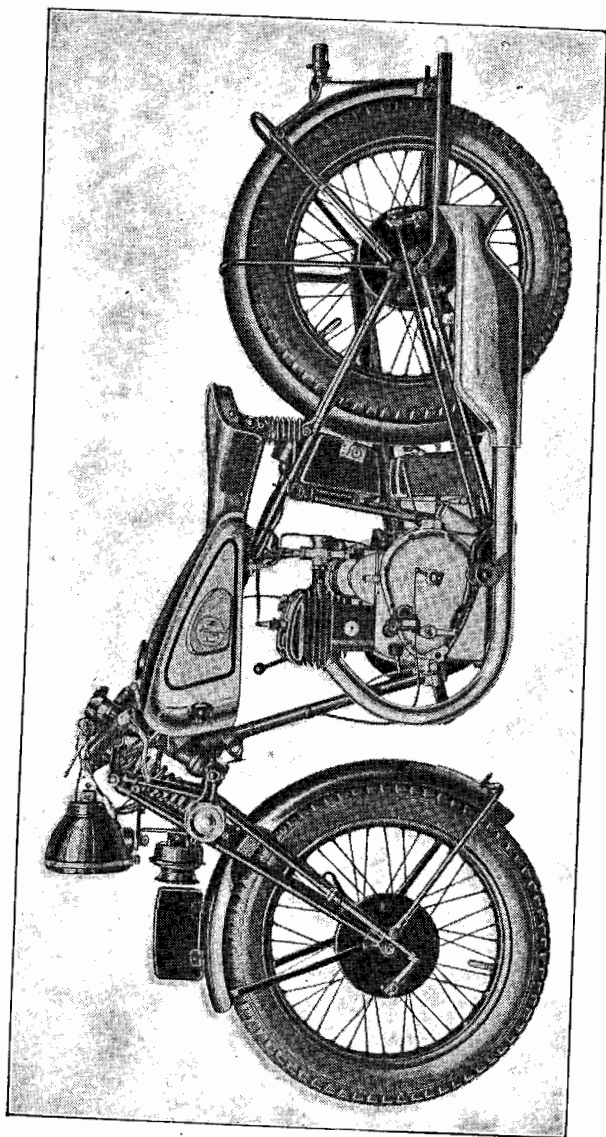

Motorrijwiel F. N. - 350 cc. S. V. Standard.

VOORWAARDEN BETREFFENDE DE TERUGZENDINGEN EN DE VERZENDINGEN TER HERSTELLING.

De terugzendingen en verzendingen van onderdeelen ter herstelling, moeten altijd gedaan worden franco port met bestelling ten huize.

Zij moeten voorafgegaan worden door een uitleggenden brief, de volledige benaming van den inhoud van ieder colis aangevend, de aanduiding van de reden van de terugzending of de aanwijzingen voor de uit te voeren werken.

Onder voorbehoud van verder onderzoek, berichten wij onmiddellijk ontvangst der onderdeelen die ons ter herstelling afgezonden worden, of die ons teruggestuurd worden voor niet-gebruik ervan.

Wanneer een motorrijwiel (of motor) ons ter herstelling gebracht of verzonden wordt, demonteeren wij het zorgvuldig, teneinde ons reken-schap te geven van de noodige werken, en alvorens de uitvoering ervan te ondernemen, sturen wij aan den eigenaar van de moto **een benaderend bestek** van het bedrag der herstelling en wachten de definitieve aanvaarding af van dit bestek.

Al onze bestekken voor herstelling zijn benaderend, in dezen zin, dat, zoo tijdens den loop der werken, onvoorziene herstellingen zouden onmisbaar zijn, wij den klant ervan kennis geven, en wij hem zijn accoord vragen alvorens ze te ondernemen.

Wij stellen ons dus altijd, en voor alle herstellingen, in verbinding met onze cliënten.

Ingeval het bestek niet aangenomen wordt, brengen wij in rekening de kosten van demonteeren, van opstellen van het bestek en van hermon-teeren.

GARANTIE.

Onze motorrijwielen zijn gewaarborgd gedurende een termijn van zes maanden te rekenen vanaf den datum der factuur, tegen elke fabrieks- of materiaalfout als dusdanig door onze Technische Diensten erkend. Deze waarborg bestaat uitsluitend in de gratis levering aan den cliënt van nieuwe onderdeelen ter vervanging van degene die als defect erkend worden door onze bevoegde Diensten, en zonder dat de cliënt op eenige vergoeding welke ook, zoude recht hebben.

Uitgesloten van deze garantie zijn al de onderdeelen die niet door de F. N. gefabriceerd worden, als magneten, electriche verlichtingen, banden, veeren, enz.

Wij waarborgen uitsluitend de nieuwe FN motorrijwielen, dit wil zeggen, deze die rechtstreeks door onze officieele Agenten verkocht worden en die voor op het frame en op den motor de volgnummers dragen. Geen de minste waarborg zoude kunnen verleend worden voor de onderdeelen eener motor waarvan de nummers in kwestie uitgewischt of veranderd zouden zijn. Wij raden ten zeerste aan al onze klanten aan van voor den verkoop zich wel te overtuigen van de aanwezigheid van de oorspronkelijke nummers.

VERANDERINGEN.

Wij behouden ons het recht voor onze typen te veranderen in den loop van het seizoen, zonder dat er voor ons verplichting uit voortvloeie de machines van het gelijkvormig type, die vroeger geleverd werden, te veranderen.

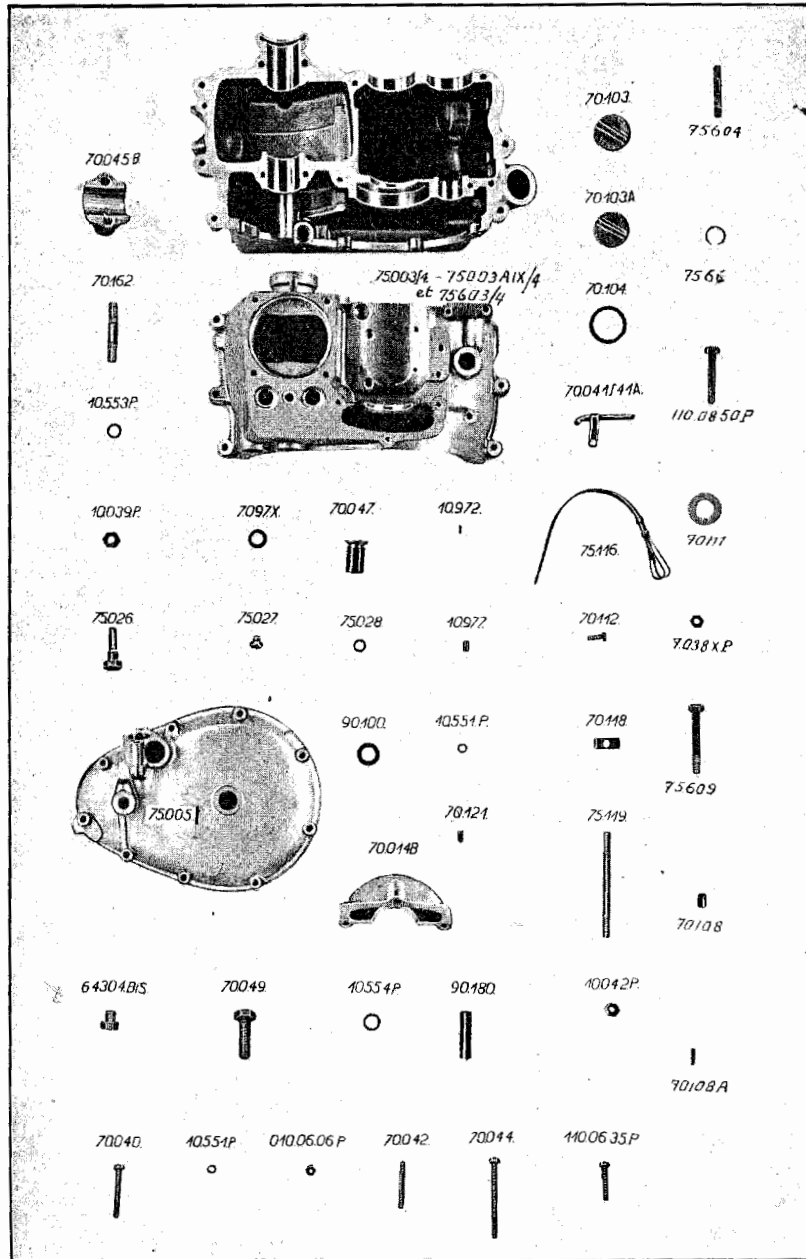

Moteur

75601
75602/75670
75003/4

75003AIX/4

75603/4
75005
70014B
10977
110.06.35P

10551P
70042
70040
010.06.06P
70044
70053A
70052 }
70058 }
10971
110.06.35P
90153

70040
75607
10551P
010.08.08P
010.06.06P
10562P
50315
75609
10552P
75644
70018
7038XP
10576

70033
010.08.08P
10552P
70034

- 1 Culasse. — S. L.
- 1 Cylindre. — S. L.
- 1 Carter assemblé jusqu'à épaissement des pièces 70075. — S.
- 1 Carter assemblé après épaissement de 70075. — S.
- 1 Couvercle des carters. — S. L.
- 1 Carter assemblé. — S. L.
- 1 Couvercle pignon magnéto. — S. L.
- 4 Ergots de centrage pour 75005. — S. L.
- 5 Vis de fixation pour 75005 et 70014B. — S. L.
- 16 Rondelles Grower. — S. L.
- 3 Goujons $\varnothing 6$. — S. L.
- 6 Vis $\varnothing 6$ assemblage carters. — S. L.
- 9 Ecrous $\varnothing 6$ pour boulons. — S. L.
- 2 Boulons assemblage carters. — S. L.
- 1 Buselure côté couvercle. — S. L.
- 1 Buselure côté volant. — S. L.
- 1 Cuvette de fermeture. — S. L. } **Assemblés**
- 2 Ergots pour buselures. — S. L.
- 7 Boulons. — S. L.
- 2 Goujons pour raccord carburateur. — S. L.
- 2 Boulons assemblage carters. — S. L.
- 1 Raccord pour carburateur. — S. L.
- 2 Rondelles Grower pour dito. — S. L.
- 2 Ecrou pour raccord carburateur. — S. L.
- 2 Ecrous pour boulons. — S. L.
- 2 Rondelles. — S. L.
- 1 Rondelle. — S.
- 2 Boulons d'assemblage. — L.
- 7 Rondelles Grower. — S. L.
- 2 Goujons pour palier. — L.
- 1 Joint entre culasse et cylindre. — S. L.
- 4 Ecrous pour goujon 75644. — L.
- 1 Joint de bougie. — S. L.
- 1 Bougie. — S. L.
- 4 Goujons fixation cylindre carter. — S. L.
- 4 Ecrous pour dito. — S. L.
- 4 Rondelles Grower. — S. L.
- 1 Joint entre cylindre et carter. — S. L.

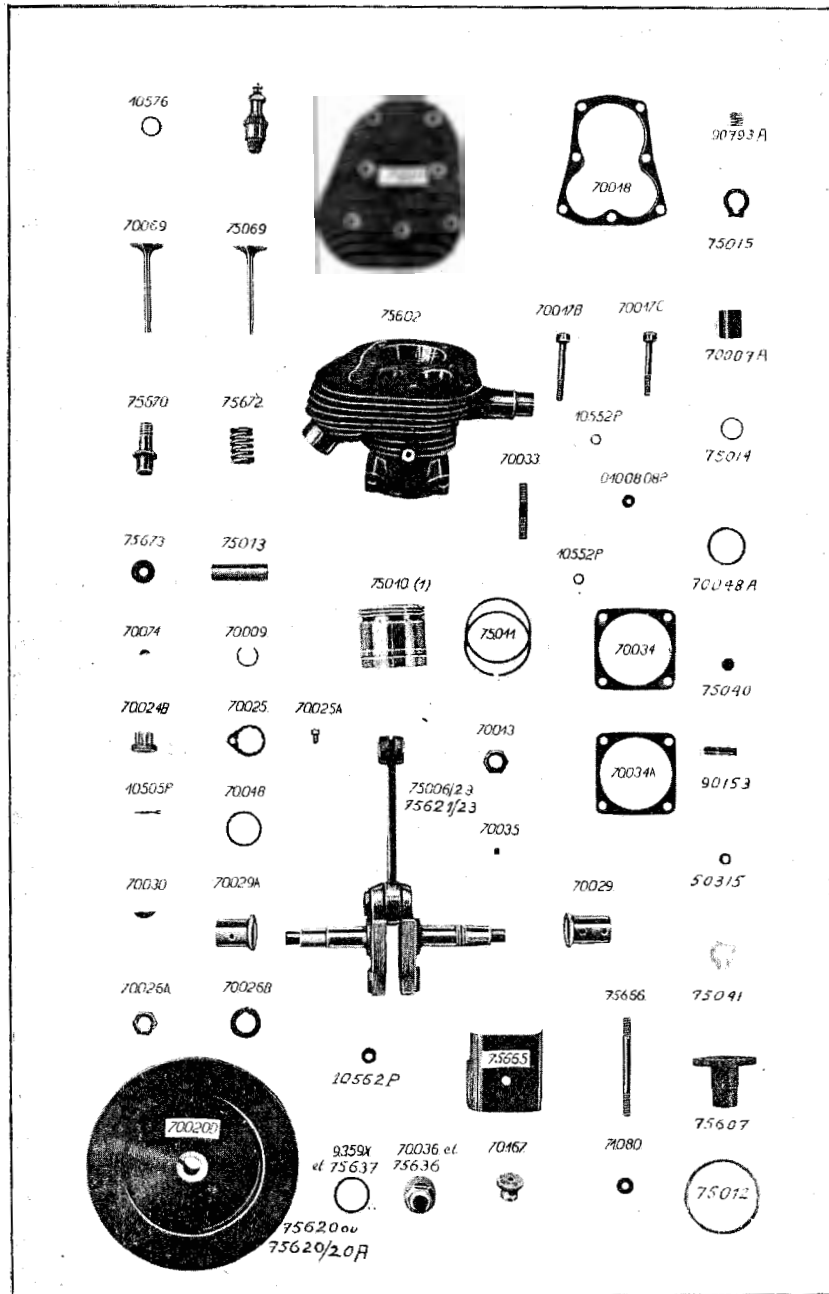

70034A
70045B
70162
10039P
10553P
75661
110.08.50P
75638
75639
0.20.10.07P
75608

10554P
70047

10972
70049
10554P
75010
75013
75011
75012
75006/23

75621/23
70007A
70013
75014
70025
70025A
75015
70020D

75620

70020D/20A

75620/20A

70020A
70030
75630

- 1 Epaissur de réglage pour dito. — S. L.
1 Bride attache du moteur avant. — S.
2 Goujons pour dito. — S.
2 Ecrus pour dito. — S.
2 Rondelles pour dito. — S.
1 Tube d'écoulement. — L.
7 Vis de fixation. — S. L.
1 Bride d'attache du moteur à l'avant — L.
2 Goujons pour dito. — L.
2 Ecrus pour dito. — L.
1 Joint pour raccord du carburateur au cylindre. — S. L.
2 Rondelles Grower pour dito. — L.
2 Buselures pour attache moteur AR. — S. L.
2 Ergots de calage pour dito. — S. L.
2 Boulons de fixation moteur. — S. L.
2 Rondelles Grower pour dito. — S. L.
1 Piston. — S. L.
1 Axe de piston. — S. L.
2 Segments de piston. — S. L.
1 Segment de piston râcleur. — S. L.
1 Vilebrequin complet avec bielle. Sera remplacé par 75621/23 après épui-
sement de 75003AIX/4. — S.
1 Vilebrequin complet avec bielle. — L.
1 Buselure pour pied de bielle. — S. L.
1 Ecrus pour maneton. — S. L.
2 Rondelles. — S. L.
1 Fixe écrou pour dito. — S. L.
1 Vis pour dito. — S. L.
2 Ressorts pour dito. — S. L.
1 Volant extérieur S. L. jusqu'à épui-
sement.
1 Volant intérieur S. L. après épui-
sement de 70020D.
1 Volant intérieur pour machine sans éclai-
rage S. L. jusqu'à épui-
sement de 70020D.
1 Volant avec poulie S. L. après épui-
sement de 70020D.
1 poulie. — S. L.
1 Cale pour volant extérieur. — S. L.
1 Cale pour pignon. — S. L.

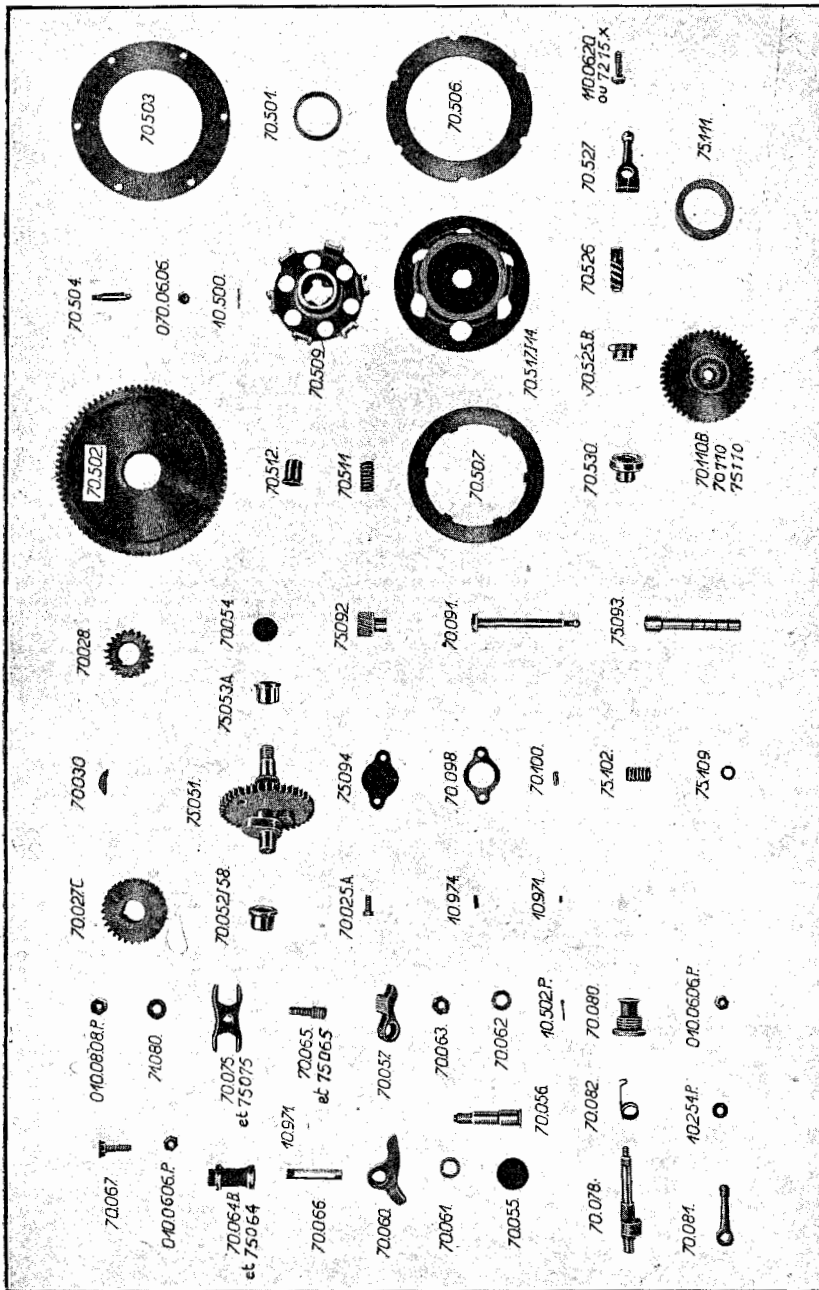

- 70029 1 Buselure pour axe volant côté poulie. — S.
- 75629 1 Buselure pour axe volant côté poulie. — L.
- 70029A 1 Buselure pour axe volant côté transmission. — S. L.
- 70035 2 Ergots pour buselures. — S. L.
- 70048 2 Rondelles épaisseur pour buselures. — S. L.
- 70048A 1 Rondelle de réglage. — S. L.
- 70036 1 Couvercle écrou pour volant extérieur S. L. jusqu'à épuisement de 70020d.
- 75636 1 Couvercle écrou pour volant extérieur S. L. après épuisement de 70020d.
- 9359x 1 Joint pour 70036 S. L. jusqu'à épuisement de 70020d.
- 75637 1 Joint pour 75636 S. L. après épuisement de 70020d.
- 75040 1 Rondelle pour reniflard. — S. L.
- 90793A 1 Ressort pour dito. — S. L.
- 75041 1 Rondelle de sûreté. — S. L.
- 70026A 1 Ecrou pour axe de volant côté pompe. — S. L.
- 70026B 1 Rondelle de sûreté pour dito. — S. L.
- 64304BIS 3 Bouchons de vidange de carter. — S. L.
- 75026 1 Vis d'arrivée d'huile. — S. L.
- 7097x 4 Joints pour bouchons de vidange. — S. L.
- 75027 1 Bouchon de contrôle. — S. L.
- 70027c 1 Pignon de commande changement de vitesse. — S. L.
- 70028 1 Pignon de commande distribution. — S. L.
- 110.08.20P 1 Vis obstruatrice pour goujon attache magnéto. — S. L.
- 75028 1 Joint pour bouchon de contrôle. — S. L.
- 90100 1 Joint pour vis d'arrivée d'huile. — S. L.
- 70041/41A 1 Pipe d'écoulement S. jusqu'à épuisement de 75003AIX/4 sera remplacé par 75661.
- 0.75717 1 Bouchon avec filtre à huile. — S. L.

Distribution

75051	1 Pignon cames. — S. L.
70054	1 Cuvette de fermeture côté couvercle. — S. L.
70055	1 Bouchon pour axe de culbuteur. — S. L.
70056	1 Axe de culbuteur. — S. L.
70057	1 Culbuteur admission. — S. L.
70060	1 Culbuteur échappement. — S. L.
70061	1 Rondelle pour axe côté distribution. — S. L.
70062	1 Rondelle pour axe côté volant. — S. L.
70063	1 Erou à crans pour axe. — S. L.
10502	1 Goupille fendue pour dito. — S. L.
70064B	2 Guide-poussoirs jusqu'à épuisement. — S. L.
10971	2 Ergots pour dito S. L. jusqu'à épuisement
70065	1 Goujon spécial pour clame S. L. jusqu'à épuisement.
70075	1 Clame pour guide-poussoirs S. L. jusqu'à épuisement.
010.08.08P	1 Erou pour goujon. — S. L.
71080	1 Rondelle pour dito. — S. L.
70066	2 Tiges-poussoirs. — S. L.
70067	2 Bouts filetés pour tiges. — S. L.
010.06.06P	2 Ecrous de réglage pour dito. — S. L.
70069	1 Soupape admission. — S. L.
75670	2 Guide-soupapes. — S. L.
75672	2 Ressorts pour soupapes. — S. L.
75673	2 Assises inférieures de ressort. — S. L.
70074	4 Demi cônes de calage pour dito. — S. L.
75069	1 Soupape d'échappement. — S. L.
70078	1 Axe lève-soupape. — S. L.
70080	1 Buselure extérieure. — S. L.
70081	1 Levier ext. de lève-soupape. — S. L.
75064	2 Guides poussoirs S. L. après épuisement de 70064B.
75065	1 Goujon S. L. après épuisement de 70065.
75075	1 Clame pour guide poussoirs S. L. après épuisement de 70075.
010.06.06P	1 Erou pour levier. — S. L.
10254P	1 Rondelle pour dito. — S. L.
70082	1 Ressort de rappel du levier. — S. L.

75665	1 Cache-soupape. — S. L.
75666	1 Goujon pour dito S. L. après épuisement de 75666 (1).
70167	1 Boulon moleté pour dito. — S. L.
71080	1 Rondelle. — S. L.
10562P	1 Rondelle Grower. — S. L.

Graissage

70091	1 Arbre plateau came de pompe. — S. L.
75092	1 Roue dentée de pompe. — S. L.
75093	1 Piston. — S. L.
75094	1 Plateau de commande de pompe. — S. L.
75096	1 Ergot pour plateau. — S. L.
70098	1 Joint pour plateau. — S. L.
70100	1 Bouton d'entraînement. — S. L.
75102	1 Ressort de rappel. — S. L.
75109 (1)	2 Rondelle d'assise pour ressort. — S. L.
70025A	2 Vis pour plateau 75094. — S. L.
10971	1 Ergot de repère pour dito. — S. L.
70103	1 Bouchon de remplissage. — S. L.
70104	1 Joint pour bouchon. — S. L.

Allumage**Type "STANDARD"**

70106	1 Magnéto Bosch F. C. 1. — S. L.
70110	1 Pignon magnéto. — S. L.
70114c	1 Semelle pour magnéto Bosch F. C. 1. — S. L.
10975	2 Ergots pour la semelle. — S. L.
70115	1 Tôle de protection pour magnéto F. C. 1. — S. L.
70116	1 Bande d'attache complète. — S. L.
70118	1 Axe articulation. — S. L.
70107	1 Clavette. — S. L.
70111	1 Bourrage. — S. L.
10860	4 Rivets pour bande. — S. L.
70112	2 Vis de fixation de la bande. — S. L.
10551P	2 Rondelles Grower. — S. L.
70119	1 Goujon de fixation de la bande AR. — S. L.

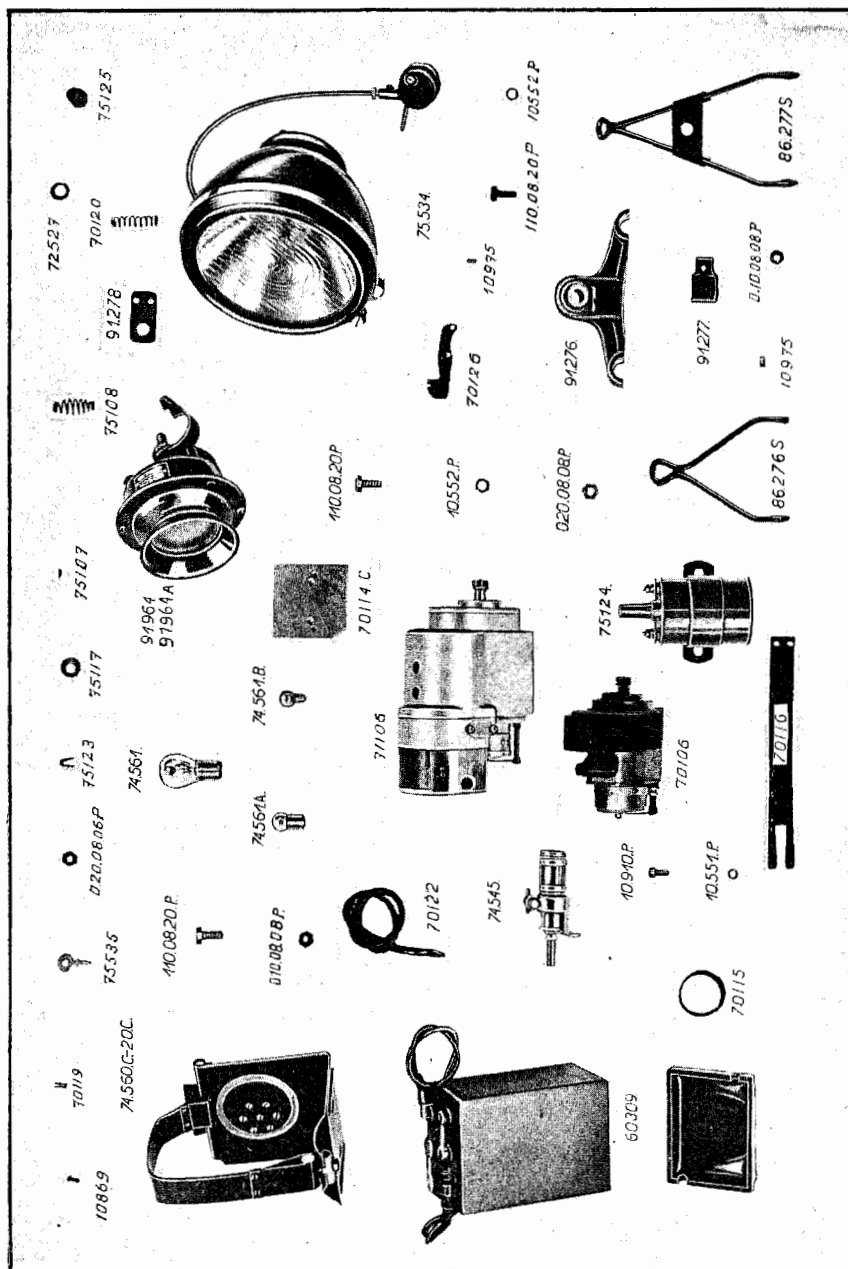

- 70120 1 Entretoise pour goujon d'attache magnéto. — S. L.
- 10042P 2 Ecrus pour 70119. — S. L.
- 70122 1 Fil de bougie avec attache. — S. L.
- 70121 2 Ergots. — S. L.
- 70126 1 Support. — S. L.
- 70129 1 Ressort. — S. L.
- 70108 1 Godet. — S. L.
- 70108A 1 Goupille. — S. L.

Allumage par batterie

- 75106 1 Dynamo avec clavettes, écrous, ressort et rondelles Bosch. — S. L.
- 75110 1 Pignon de magnéto. — S. L.
- 70111 1 Bourrage pour dynamo. — S. L.
- 075116 1 Bande d'attache complète. — S. L.
- 70118 1 Axe d'articulation pour bande. — S. L.
- 70112 2 Vis de fixation bande au carter. — S. L.
- 10551P 2 Rondelles Grower. — S. L.
- 75119 1 Goujon de fixation AR de bande — S. L.
- 020.08.06P 1 Ecrus pour ditto. — S. L.
- 90180 1 Entretoise pour goujon. — S. L.
- 10042P 2 Ecrus pour goujon. — S. L.
- 10975 2 Ergots pour dynamo. — S. L.
- 70122 1 Fil de bougie complet. — S. L.
- 75124 1 Bobine T. B. 6/3. — S. L.
- 75123 1 Attache. — S. L.
- 75125 1 Capuchon. — S. L.
- 110.08.20P 2 Vis pour ditto. — S. L.
- 010.08.08P 2 Ecrus. — S. L.
- 10552P 2 Rondelles. — S. L.
- 75107 1 Clavette. — S. L.
- 75108 1 Ressort. — S. L.
- 75117 1 Rondelle. — S. L.
- 70115 1 Tôle. — S. L.
- 71068 1 Rondelle. — S. L.

Equipement électrique

69329	1 Batterie d'accumulateur avec câble 3145. — S. L.
74560c/20c	1 Support de batterie complet. — S. L.
110.08.20P	2 Boulons pour attache support. — S. L.
010.08.08P	2 Ecrous pour dito. — S. L.
74549	1 Attache-câble. — S. L.
75534	1 Phare avant complet et lampe de contrôle. — S. L.
91276	1 Support de phare. — S.
91277	2 Clames pour dito. — S.
110.08.20P	2 Vis pour dito. — S.
10552P	2 Rondelles Grower pour dito. — S. L.
74545A	1 Lampe arrière. — S. L.
91278	1 Plaque d'assise. — S. L.
10910P	1 Vis d'attache. — S. L.
010.06.06P	1 Ecrou pour dito. — S. L.
10551P	1 Rondelle Grower. — S. L.
075680	1 Botte de câbles. — S. L.
75680 (1)	1 Câble. — S. L.
75680 (2)	2 Câbles. — S. L.
75680	3 Câbles.
75680 (3)	1 Câble. — S. L.
75680 (4)	1 Câble. — S. L.
75680 (5)	1 Câble. — S. L.
75680 (6)	1 Câble à 2 conducteurs. — S. L.
75680 (7)	1 Soupliso Ø 16. — S. L.
75680 (8)	1 Soupliso Ø 16. — S. L.
75536	3 Attaches. — S. L.
75537	3 Chapeaux. — S. L.
75538	1 Ecrou. — S. L.
75539	1 Rondelle. — S. L.
75535	1 Clef. — S. L.
75544A	1 Attache. — S. L.
91964	1 Klaxon F. D. 6 A. S. L. jusqu'à épuisement.
91964A	1 Klaxon F. D. 6 B. avec écrou après épuisement de 91964. — S. L.
10553P	1 Rondelle Grower pour dito. — S. L.
91965	1 Boulon de klaxon. — S. L.
91966	2 Vis Ø 3. — S. L.
72527	1 Rondelle pour klaxon S. L. avec klaxon 91964.
90086	1 Rondelle de sûreté pour phare. — S. L.

Embrayage

70501	1 Bague pour moyeu porte-disque. — S. L.
70502	1 Grand pignon d'embrayage. — S. L.
70503	1 Tôle d'appui des disques. — S. L.
70504	6 Boulons pour disque d'embrayage. — S. L.
070.06.06	6 Ecrous pour dito. — S. L.
10500	6 Goupilles fendues pour dito. — S. L.
70506	7 Disques intérieurs. — S. L.
70507	6 Disques extérieurs. — S. L.
70509	1 Moyeu porte-disques. — S. L.
70511	6 Ressorts pour débrayage. — S. L.
70512	6 Godets pour ressorts. — S. L.
70517/14	1 Plateau mobile. — S. L.
70530	1 Butée à billes de commande complète. — S. L.
70525B	1 Ecrou fixé dans le couvercle. — S. L.
70526	1 Vis de débrayage. — S. L.
70527	1 Levier de débrayage. — S. L.
110.06.20P	1 Vis de serrage pour dito. — S. L.
ou 7215XP	1 Vis de serrage pour dito. — S. L.

Changement de Vitesse

71002	1 Arbre cannelé du changement de vitesse. — S. L.
71003	1 Pignon baladeur. — S. L.
71005	1 Rondelle de butée pour pignon 1 ^{re} vitesse. — S. L.
71006	1 Pignon de prise directe. — S. L.
71007	1 Roulement à billes côté embrayage. — S. L.
71010	1 Pignon de première vitesse. — S. L.
71011	1 Rondelle de protection du roulement. — S. L.
71012	1 Roulement côté pignon chaîne. — S. L.
71015	1 Pignon de chaîne 19 dents. — S. L.
71016	1 Clavette pour dito. — S. L.
71022	1 Ecrou pour pignon. — S. L.
10503P	1 Goupille fendue pour dito. — S. L.
71023	1 Couvercle pour roulement côté pignon. — S. L.
110.06.20P	4 Vis pour dito. — S. L.
ou 7255X	4 Vis pour dito. — S. L.

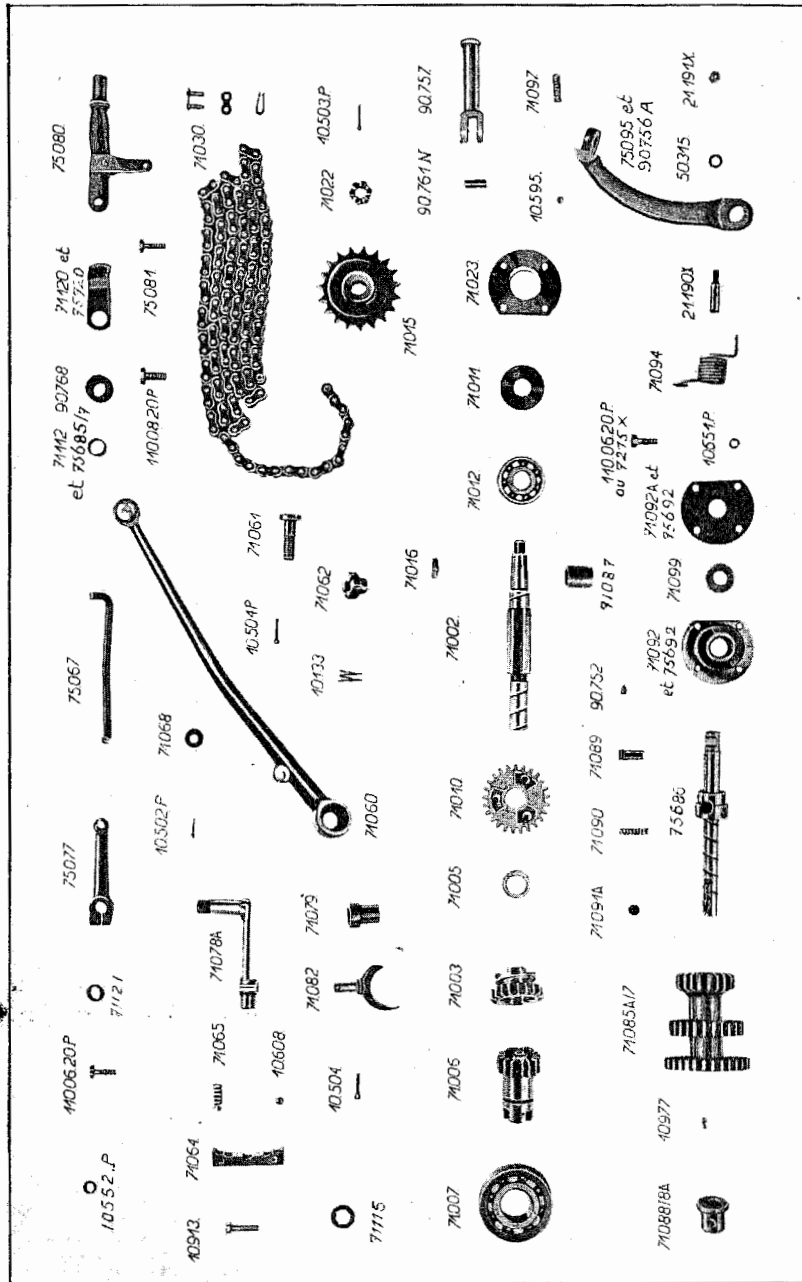

10561P
71030
71060
71061
10133
71062
10504P
75067

71068
10502P
75077

110.06.20P
71078A

71079
71064
10913
10608
71065
71082
10504

71085 A/87
71087
75686
71088/88A
10977
71089
71090
90752
71091A
71092

71092A
110.06.20P
10551P
71099

- 4 Rondelles Grower. — S. L.
- 1 Chaîne Renold. — S. L.
- 1 Levier à main. — S. L.
- 1 Boulon pour levier. — S. L.
- 1 Rondelle ressort pour dito. — S. L.
- 1 Ecrrou pour levier. — S. L.
- 1 Goupille fendue pour dito. — S. L.
- 1 Tringle de commande changement de vitesse. — S. L.
- 2 Rondelles pour tringle. — S. L.
- 2 Goupilles fendues pour dito. — S. L.
- 1 Levier extérieur de changement de vitesse. — S. L.
- 1 Vis pour dito. — S. L.
- 1 Levier intérieur changement de vitesse. — S. L.
- 1 Buselure pour dito. — S. L.
- 1 Secteur intérieur. — S. L.
- 2 Vis pour secteur. — S. L.
- 1 Bille de $\varnothing 3/8$ pour arrêt. — S. L.
- 1 Ressort de poussée pour dito. — S. L.
- 1 Fourchette. — S. L.
- 1 Goupille pour dito. — S. L.

Kick- Starter

- 1 Pignon triple. — S. L.
- 2 Buselures. — S. L.
- 1 Axe de kick-starter. — S. L.
- 1 Buselure avec capsule. — S. L.
- 1 Ergot. — S. L.
- 1 Cliquet de mise en marche. — S. L.
- 1 Ressort de poussée pour dito. — S. L.
- 1 Ergot pour cliquet. — S. L.
- 1 Rondelle d'appui pour ressort. — S. L.
- 1 Couvercle supérieur axe de kick. S. L. jusqu'à épuisement.
- 1 Plaque presse-bourr. pour dito S. L. jusqu'à épuisement.
- 4 Vis pour dito. — S. L.
- 3 Rondelles Grower pour dito. — S. L.
- 1 Bourrage pour couvercle S. L. après épuisement de 71092 et 71092A sans trou de retour d'huile.

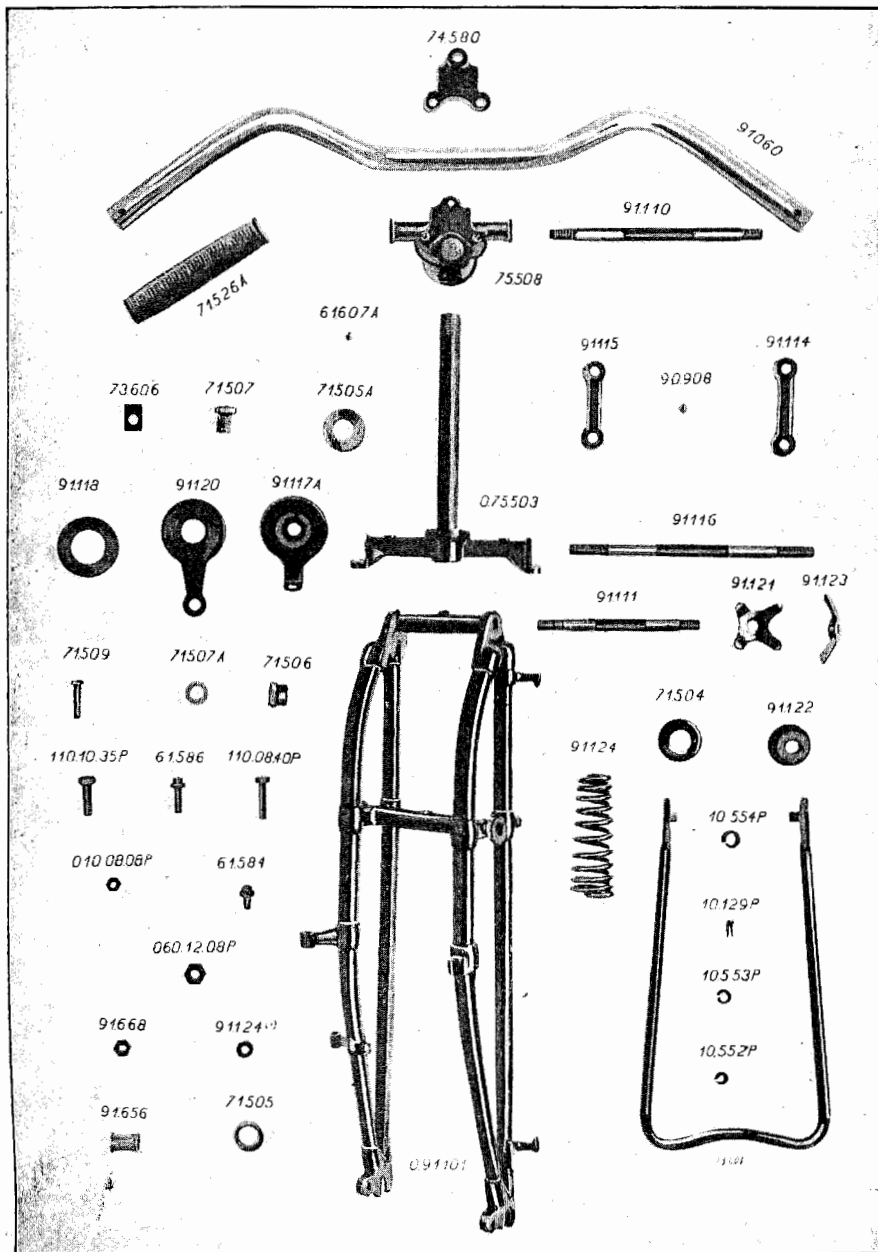

- | | |
|------------|---|
| 71094 | 1 Ressort de rappel de kick. — S. L. |
| 75095 | 1 Manivelle de kick jusqu'à épuisement. — S. L. |
| 90756A | 1 Manivelle de kick S. L. après épuisement du 75095. |
| 90757 | 1 Pédale de kick. — S. L. |
| 10595 | 1 Bille de 8 pour arrêt. — S. L. |
| 90761N | 1 Goupille cannelée fixant pédale. — S. L. |
| 71097 | 1 Ressort de poussée pour dito. — S. L. |
| 75692 | 1 Couvercle de kick après épuisement de 71092-71092A. — S. L. |
| 21190x | 1 Clavette pour manivelle. — S. L. |
| 21191x | 1 Ecrrou pour clavette. — S. L. |
| 50315 | 1 Rondelle pour clavette. — S. L. |
| 75080 | 1 Support de butée. — S. L. |
| 75081 | 1 Vis assemblant carter et support. — S. L. |
| 10551P | 1 Rondelle Grower. — S. L. |
| 110.08.20P | 1 Vis fixant support. — S. L. |
| 10552P | 1 Rondelle Grower. — S. L. |
| 75685 | 1 Entretoise pour garde-chaîne S. L. après épuisement de 75095. |
| 75687 | 1 Entretoise pour garde-chaîne S. L. après épuisement de 75095. |
| 90768 | 1 Bloc amortisseur pour manivelle. — S. L. |
| 71120 | 1 lame butée pour manivelle. — S. L. |
| 110.08.20P | 1 Vis de serrage. — S. L. |
| 71115 | 1 Rondelle S. L. jusqu'à épuisement de 75095. |
| 53611 | 1 Rondelle. — S. L. |
| 71121 | 1 Buselure pour bloc. — S. L. |
| 75720 | 1 lame butée pour manivelle. — S. L. |
| 71112 | 1 Entretoise S. L. jusqu'à épuisement de 75095. |

Fourche (Standard)

- | | |
|---------|------------------------------------|
| 0.91101 | 1 Fourche complète. — S. |
| 61607A | 2 Graisseurs. — S. |
| 90908 | 2 Graisseurs lisses. — S. |
| 91110 | 1 Axe inférieur. — S. |
| 91116 | 1 Axe amortisseur de fourche. — S. |
| 91117A | 2 Bras fixes. — S. |
| 91118 | 2 Rondelles de friction. — S. |

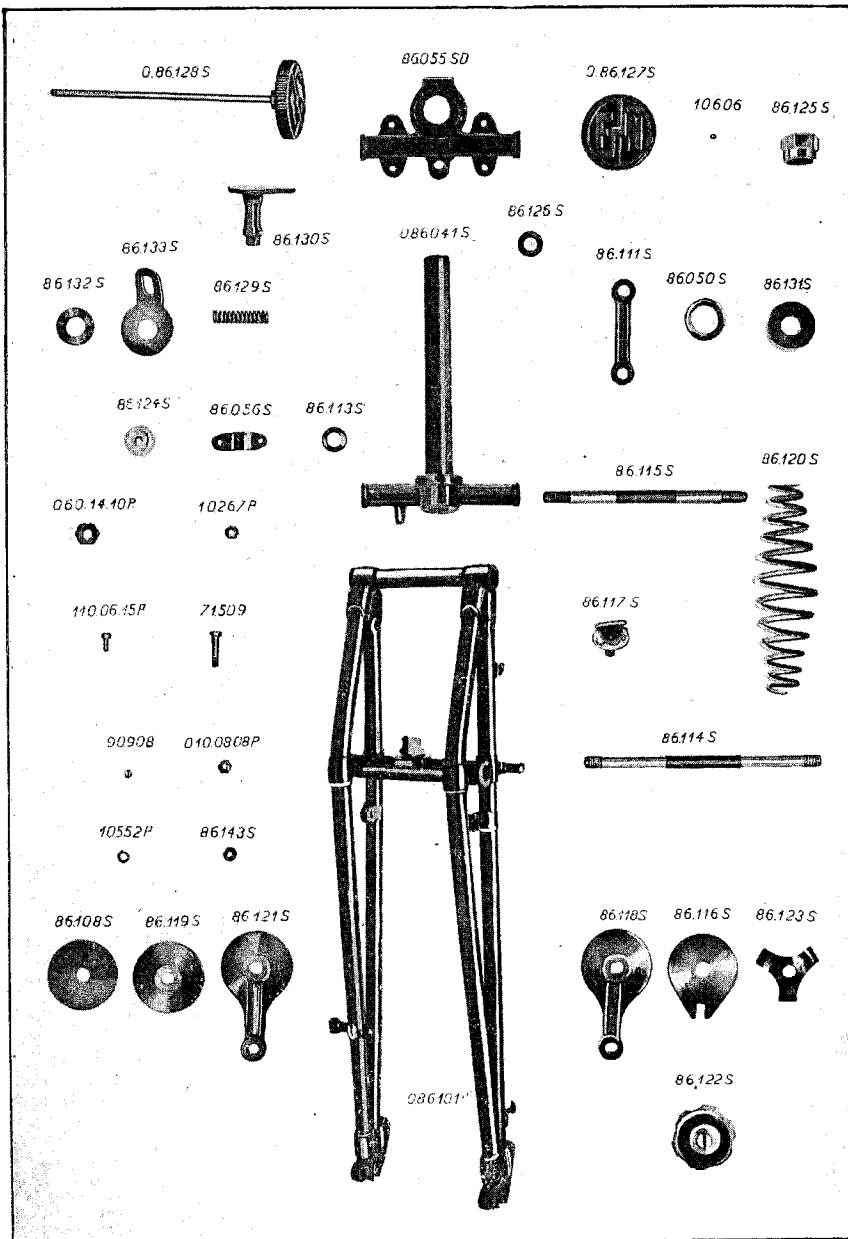

- 91119
- 91120
- 91121
- 91122
- 91123
- 10129P
- 91124
- 91124 (1)
- 61584
- 61586
- 020.08.06P
- 10552P
- 110.08.40P
- 71504
- 71505
- 71505A
- 10593
- 71506
- 71507
- 71507A
- 71509
- 010.08.08P
- 10552P
- 90908
- 71526A
- 075503
- 75508
- 74580
- 110.10.35P
- 10553P
- 91111
- 060.12.08P
- 10554P
- 91114
- 91115
- 091060
- 2 Rondelles de centrage. — S.
- 2 Bras mobiles. — S.
- 2 Ressorts. — S.
- 2 Rondelles pour dito. — S.
- 2 Ecrous de serrage. — S.
- 2 Rondelles ressorts. — S.
- 2 Ressorts de suspension. — S.
- 2 Entretoises pour dito S. pour side-car.
- 2 Vis d'attaches supérieures. — S.
- 2 Vis d'attaches inférieures. — S.
- 2 Ecrous. — S.
- 2 Rondelles Grower. — S.
- 2 Vis d'attaches avec 91124 (1) seulement.
- 1 Cuvette inf. du roulement supérieur. — S.
- 2 Cônes de roulement. — S.
- 1 Bague de roulement inférieur. — S.
- 18 Billes de $\varnothing 6$ du roulement supérieur. — S.
- 1 Ecrrou de réglage. — S.
- 1 Contre-écrou pour dito. — S.
- 1 Rondelle pour dito. — S.
- 1 Boulon de serrage pour dito. — S.
- 1 Ecrrou pour boulon. — S.
- 1 Rondelle Grower. — S.
- 1 Graisseur. — S.
- 2 Poignées pour guidon. — S.
- 1 Tube G assemblé. — S.
- 1 Raccord. — S.
- 1 Clame. — S.
- 3 Vis. — S.
- 3 Rondelles. — S.
- 2 Axes supérieurs. — S.
- 8 Ecrous. — S.
- 4 Rondelles. — S.
- 2 Jumelles. — S.
- 2 Jumelles. — S.
- 1 Guidon complet. — S.

Fourche (Luxe)

- 0.86.101 (1)
- 90908
- 086041s
- 90908
- 1 Fourche avant complète. — L.
- 3 Graisseurs lisses. — L.
- 1 Tube G. — L.
- 2 Graisseurs lisses. — L.

86050s	4 Cuvettes. — L.
10606	36 Billes. — L.
86055sd	1 Raccord supérieur. — L.
90908	2 Graisseurs lisses. — L.
71509	1 Boulon de serrage. — L.
010.08.08P	1 Erou. — L.
10552P	1 Rondelle Grower. — L.
86125s	1 Erou. — L.
91060A	1 Guidon. — L.
71526A	2 Poignées. — L.
86056s	2 Clames de fixation. — L.
110.08.35P	4 Vis de fixation. — L.
10552P	4 Rondelles Grower. — L.
86117s	1 Douille d'attache du ressort. — L.
10267P	1 Rondelle pour dito. — L.
110.06.15P	1 Vis pour dito. — L.
86120s	1 Ressort de fourche. — L.
86115s	3 Axes pour jumelles. — L.
86114s	1 Axe pour frein de fourche. — L.
86111s	2 Jumelles supérieures. — L.
86118s	1 Jumelle inférieure. — L.
86121s	1 Jumelle inférieure. — L.
86113s	5 Rondelles pour dito. — L.
86116s	2 Rondelles fixes. — L.
86119s	2 Plateau de friction. — L.
86108s	4 Rondelles de friction. — L.
86123s	2 Ressorts. — L.
86122s	2 Volants de réglage. — L.
060.14.10P	6 Erous pour axe. — L.
10555P	3 Rondelles Grower. — L.
86126s	3 Rondelles entretoises des jumelles. — L.
086095s	2 Erous de réglage de la friction. — L.
86095s	2 Couverts en tôle de l'érou de réglage. — L.
86096s	2 Tôles porte-bagage. — L.
86097s	2 Bagues à collet. — L.

Frein de Direction Luxe

0.86128s	1 Volant complet avec tige et goupille. — L.
0.86127s	1 Volant de réglage avec buselure. — L.
86127s	1 Buselure. — L.
86128s	1 Tige. — L.
86124s	1 Rondelle d'appui. — L.

86143s	1 Erou d'assise. — L.
86129s	1 Ressort du frein. — L.
86130s	1 Plateau de friction. — L.
86131s	1 Rondelle de friction. — L.
86132s	1 Rondelle de friction. — L.
86133s	1 Patte fixe. — L.

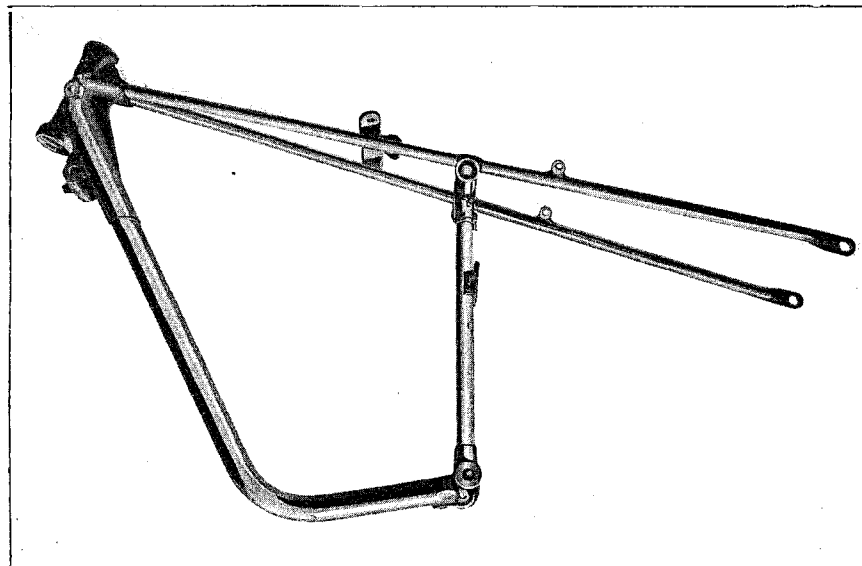

Cadre

0.75701	1 Cadre complet Luxe.
72110L	1 Cadre complet Standard.
075143	1 Fourche de base. — S. L.
90908	1 Graisseur lisse. — L.
61607A	1 Graisseur tête à billes. — S.
72017	2 Vis pour attache fourche et tringle garde-boue. — S. L.
10553P	2 Rondelles Grower. — S. L.
91628	1 Support avant pour réservoir. — S.
67416	1 Rondelle de résonance. — S.
110.10.45P	1 Boulon pour support. — S.
10563P	1 Rondelle Grower pour dito. — S.
010.10.10P	1 Erou pour dito. — S.
74509c	1 Rondelle. — S.
90908	1 Graisseur lisse. — S.

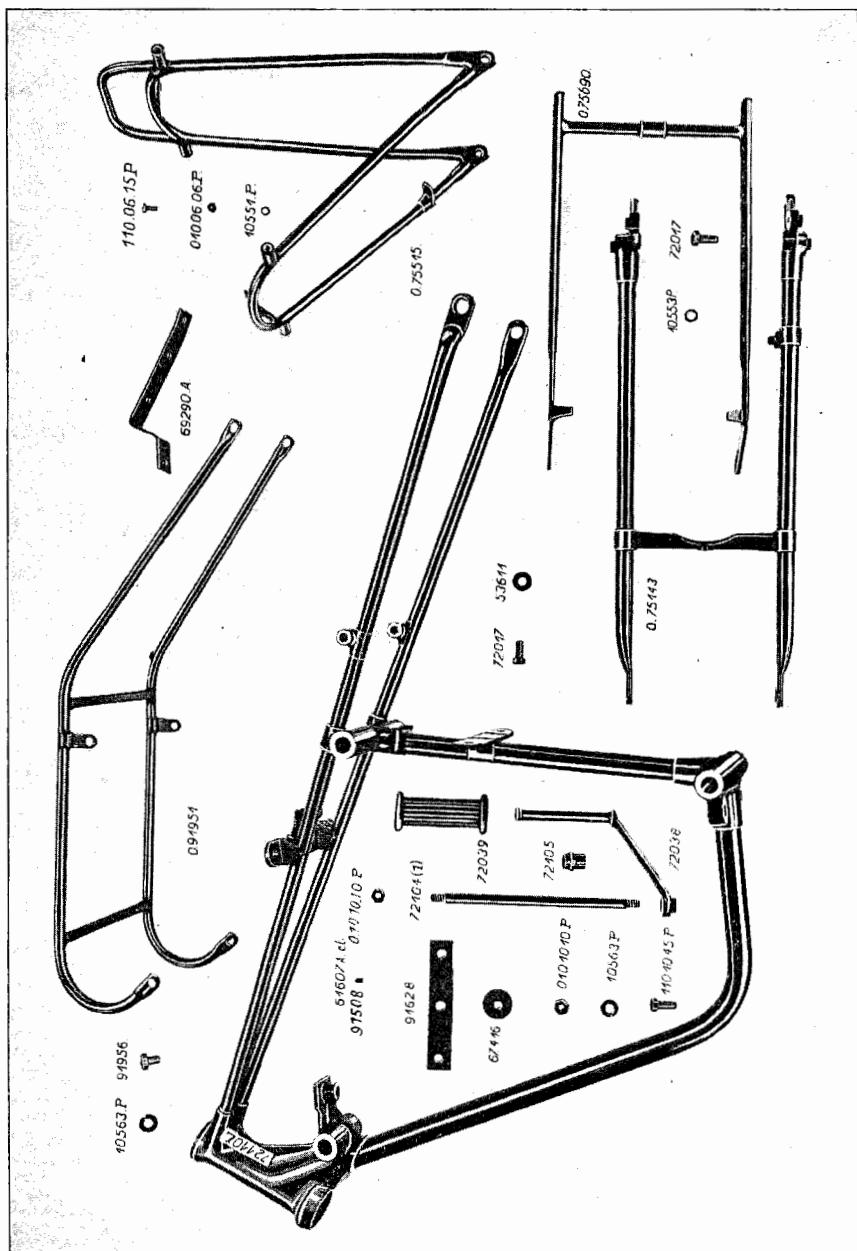

Repose-pieds

72104 (1)
72105
72038
72039
010.10.10P
10563P

- 1 Axe de repose-pieds. — S. L.
- 1 Entretoise pour repose-pieds. — S. L.
- 2 Leviers de repose-pieds. — S. L.
- 2 Blocs caoutchouc. — S. L.
- 2 Ecrus pour axe. — S. L.
- 2 Rondelles Grower. — S. L.

Selle

72525
72525A
72526
10039P
72527

- 1 Selle Bonhomme, complète. — S. L.
- 1 Tringle support AR. — S. L.
- 2 Ressorts. — S. L.
- 2 Ecrus pour attache ressort tige. — S. L.
- 2 Rondelles pour ressort (machine s/porte-bagages). — S. L.

110.10.70P
010.10.10P
020.10.07P

- 1 Boulon d'attache bec au cadre. — S. L.
- 1 Ecrus pour dito. — S. L.
- 1 Contre-écrou. — S. L.

Sacoche

091970 (1)
075150 (1)
91989
74571
91971 (1)
74217c
74218
110.08.20P
110.08.40P
020.08.06P
10552P
91972

- 1 Sacoche complète. — S. L.
- 1 Sacoche complète. — S. L.
- 1 Serrure complète. — S. L.
- 2 Charnières. — S. L.
- 1 Couvercle. — S. L.
- 4 Rivets pour dito. — S. L.
- 2 Rondelles joints inférieurs. — S. L.
- 2 Boulons d'attache inf. — S. L.
- 2 Boulons d'attache sup. — S. L.
- 4 Ecrus pour dito. — S. L.
- 4 Rondelles pour dito. — S. L.
- 4 Rondelles pour dito. — S. L.

Silencieux

075645
72123
72123AC.R.
62053
10552P
10553P
010.10.10P

- 1 Tube échappement complet. — S. L.
- 1 Etouffoir complet. — S.
- 1 Etouffoir chromé luxe. — L.
- 1 Vis de fixation pour dito. — S. L.
- 1 Rondelle Grower. — S. L.
- 1 Rondelle Grower. — S. L.
- 1 Ecrus pour dito. — S. L.

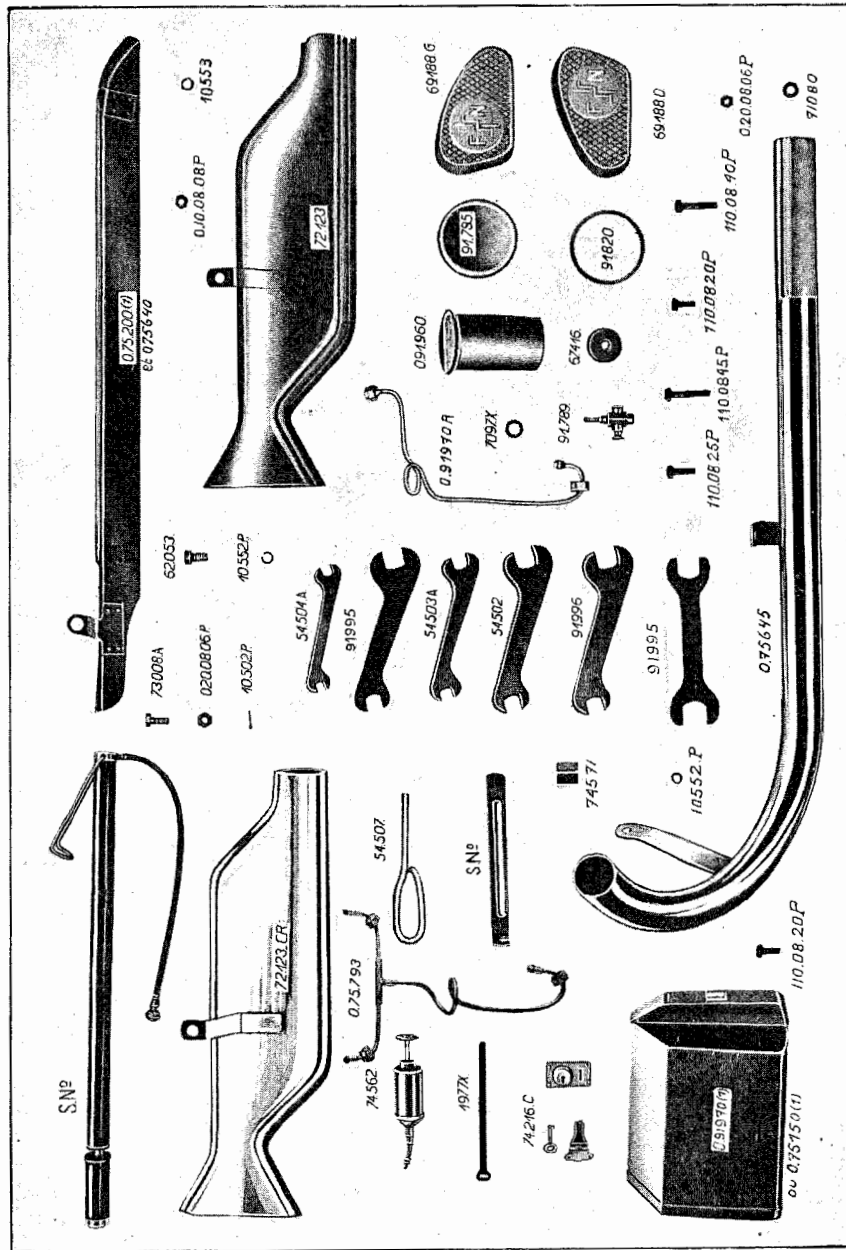

Réservoir

- 075776EM 1 Réservoir complet émaillé luxe (sur demande). — L.
- 075181EM 1 Réservoir émaillé. — S.
- 075181 1 Réservoir complet chromé standard (sur demande). — L.
- 075776 1 Réservoir complet chromé. — L.
- T.N. 578 n° 3 4 Goujons Ø 8 mm. — S. L.
- 091789 2 Robinets à essence complet. — L.
- 091789 1 Robinet à essence complet. — S.
- 7097x 2 Joint pour robinet. — L.
- 7097x 1 Joint pour robinet. — S.
- 091790 1 Tube amenée d'essence complet. — S.
- 091795 1 Bouchon complet. — S. L.
- 91820 1 Joint pour bouchon. — S. L.
- 010.08.08P 4 Ecrous pour fixation réservoir. — S.
- 010.08.08P 2 Ecrous pour fixation réservoir. — L.
- 67416 4 Rondelles épaisseurs. — S.
- 67416 2 Rondelles épaisseurs. — L.
- 73016A 2 Raccords. — L.
- 73016A 1 Raccord. — S.
- 73017A 2 Ecrous. — L.
- 73017A 1 Ecou. — S.
- 73033 1 Raccord. — S. L.
- 73034 1 Ecou. — S. L.
- 71080 4 Rondelles pour vis. — S.
- 71080 2 Rondelles pour vis. — L.
- 69188c 1 Knee-grips gauche. — S. L.
- 69188D 1 Knee-grips droit. — S. L.
- 62053 2 Vis d'attache. — L.
- 10553 2 Rondelles. — L.
- 091960 1 Filtre de réservoir. — S. L.
- 075793 1 Tube double d'essence. — L.
- 75794 1 Tube descende d'essence. — L.
- 75795 1 Raccord en T pour dito. — L.

Pied avant

- 73601 1 Pied avant complet S. L. jusqu'à épuisement.
- 091660 1 Pied avant complet S. L. après épuisement de 73601.
- 91956 2 Vis d'attache. — L.

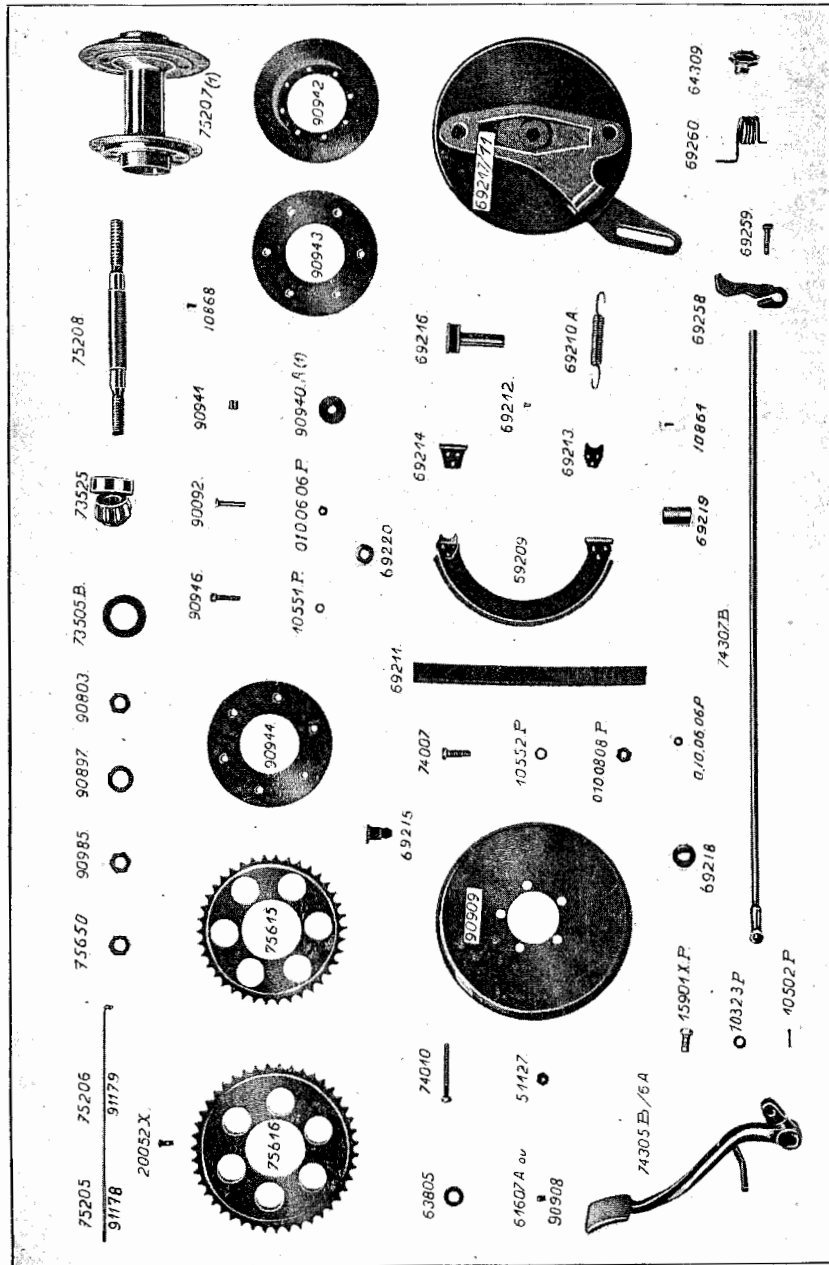

73606
91666
91668
91667
90608

2 Tôles de sûreté pour dito. — L.
2 Vis. — S.
2 Contre-écrous. — S. L.
2 Rondelles. — S.
2 Tôles. — S.

Pied arrière

075690
72017
53611

1 Pied arrière complet. — S. L.
2 Boulons fixant pied arrière. — S. L.
2 Rondelles pour dito. — S. L.

Garde-chaîne

075200 (1)

1 Garde-chaîne complet jusqu'à épuisement des tôles émaillées. — S. L.

075640

1 Garde-chaîne complet après épuisement des tôles émaillées. — S. L.

73008A
020.08.06P
10552P
10502P

1 Vis de fixation. — S. L.
1 Ecroû pour dito. — S. L.
1 Rondelle Grower. — S. L.
1 Goupille fendue. — S. L.

Porte-bagages

091951
91956
10553P

1 Porte-bagages complet. — S. L.
4 Boulons fixant porte-bagages. — S. L.
4 Rondelles Grower pour dito. — S. L.

Garde-boue avant

075587

1 Garde-boue AV. complet S. L. jusqu'à épuisement.

91941
73583c
10862
1520x

2 Attaches. — S. L.
4 Attaches. — S. L.
8 Rivets. — S. L.
8 Rondelles. — S. L.

63627
73585c
10869
091940
10863
62053
10553P

1 Lame. — S. L.
1 Contre-plaque. — S. L.
3 Rivets. — S. L.
1 Garde-boue avant complet. — S. L.
8 Rivets. — S. L.
2 Vis. — S. L.
2 Rondelles. — S. L.

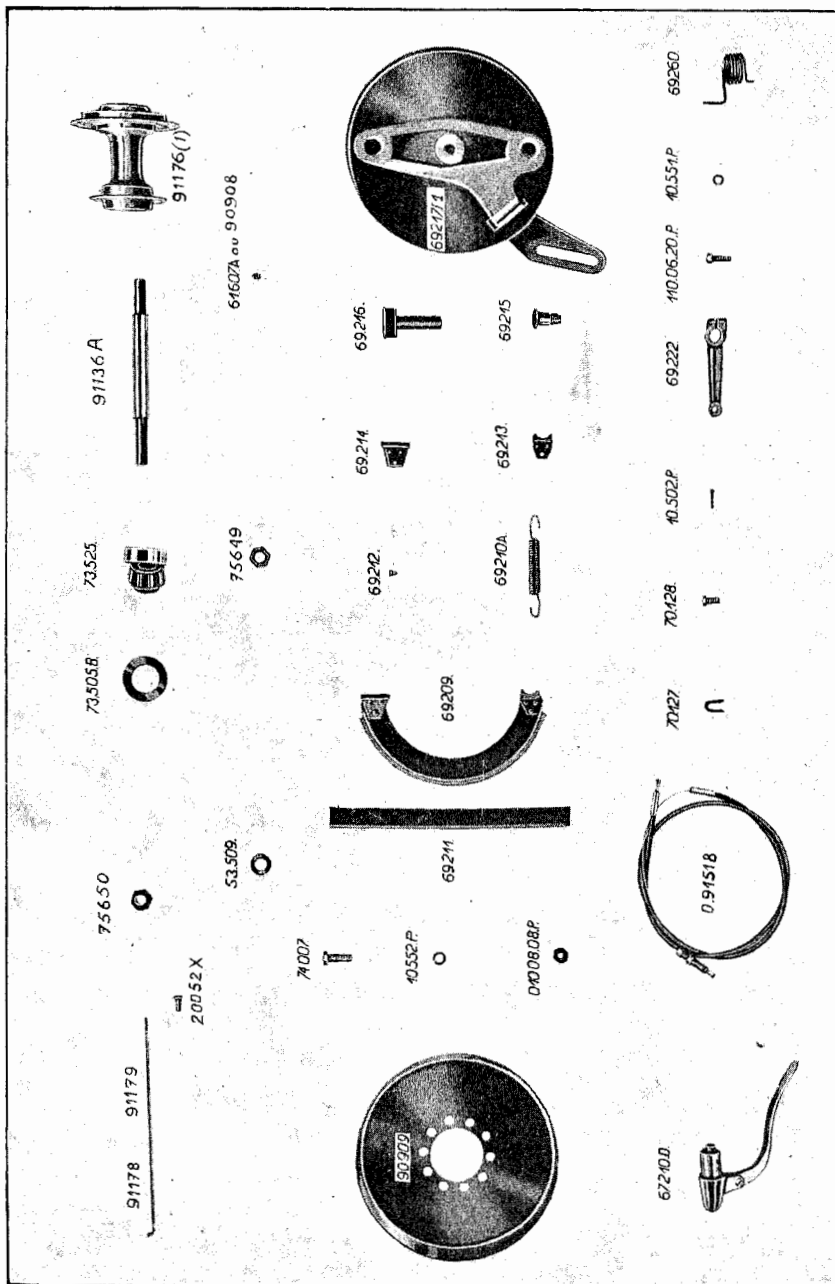

- | | |
|------------|---------------------------------------|
| 010.06.06P | 2 Ecrous. — S. L. |
| 10552P | 2 Rondelles Grower pour dito. — S. L. |
| 70037A | 1 Vis de retenue de ressort. — S. L. |
| 010.06.06P | 1 Ecou pour dito. — S. L. |
| 73630 | 1 Ressort pour dito. — S. L. |
| 10501P | 1 Goupille fendue pour dito. — S. L. |
| 12793x | 1 Plaque avant. — S. L. |
| 70025A | 2 Vis fixant dito. — S. L. |
| 010.08.08P | 2 Ecrous pour vis. — S. L. |
| 110.08.25P | 2 Vis fixant garde-boue. — S. L. |
| 62053 | 2 Vis fixant garde-boue. — S. L. |
| 10553P | 2 Rondelle Grower pour dito. — S. L. |

Tringle support garde-boue avant

- | | |
|------------|--------------------------|
| 091945 | 1 Tringle complète. — S. |
| 106.06.15P | 2 Vis. — S. |
| 010.06.06P | 2 Ecrous. — S. L. |
| 10551P | 2 Rondelles. — S. L. |
| 67315 | 1 Rondelle. — S. L. |

Garde-boue arrière

- | | |
|------------|---|
| 74325c | 1 Garde-boue arrière complet S jusqu'à épuisement. |
| 0.75325 | 1 Garde-boue Ar complet. — S. L. |
| 70037A | 1 Vis de retenue du ressort. — S. L. |
| 010.06.06P | 1 Ecou pour dito. — S. L. |
| 73630 | 1 Ressort pour dito. — S. L. |
| 10501P | 1 Goupille fendue. — S. L. |
| 110.08.30P | 1 Boulon fixant garde-boue au cadre. — S. L. |
| 010.08.08P | 1 Ecou pour dito. — S. L. |
| 10552P | 1 Rondelle Grower pour dito. — S. L. |
| 020.10.07P | 2 Ecrous pour boulons. — S. L. |
| 110.10.50P | 2 Boulons fixant garde-boue et ressort selle. — S. L. |
| 10553P | 2 Rondelles Grower pour dito. — S. L. |
| 110.08.40P | 1 Boulon fixant garde-boue. — S. L. |
| 67315 | 1 Rondelle. — S. L. |
| 74326c | 2 Bandes attache-pied. — S. L. |

Tringle de support

075515	1 Support de garde-boue arrière complet. — S. L.
69290A	1 Support arrière pour plaque de roulage. — S. L.
110.06.15P	7 Vis fixant les supports. — S. L.
010.06.06P	7 Ecrus pour dito. — S. L.
10551P	7 Rondelles Grower pour dito. — S. L.

Roue avant Standard

74574	1 Roue avant complète. — S.	} jusqu'à épuiement des rayons jauge 20 en stock.
73522	20 Rayons jauge 11. — S.	
73521	1 Jante. — S.	
74308A	20 Rayons. — S.	
73523	40 Nipples. — S.	
73572B	1 Corps de moyeu. — S.	

Roue avant Luxe et Standard

091176	1 Roue avant complète avec frein. — S. L.	} jusqu'à épuiement
91176 (1)	1 Moyeu avant complet. — S. L.	
91177	1 Jante à base creuse 19x3. — S. L.	
91178	20 Rayons jauge 10. — S. L.	
91179	20 Rayons jauge 10. — S. L.	
20052x	40 Nipples. — S. L.	
63805	1 Rondelle pour valve. — S. L.	
90908	1 Graisseur lisse. — S. L.	
73525	2 Roulements coniques. — S. L.	
73505B	2 Cuvettes de retenue d'huile. — L.	
91136A	1 Axe de moyeu avant. — S. L.	
75650	2 Ecrus pour dito. — S. L.	
75649	1 Contre-écrou pour moyeu. — S. L.	
075588	1 Roue avant S. jusqu'à épuiement.	
91176 (1)	1 Corps de moyeu. — S.	
75588	20 Rayons S. jusqu'à épuiement.	
75589	20 Rayons S. jusqu'à épuiement.	
91136	1 Axe. — S. L.	
20052x	40 Nipples S. jusqu'à épuiement.	
73521	1 Jante S. jusqu'à épuiement.	

Frein avant

90909	1 Tambour de frein. — S. L.
74007	5 Boulons de fixation. — S. L.
010.08.08P	5 Ecrus. — S. L.
10552P	5 Rondelles Grower. — S. L.
69209	2 Segments complets. — S. L.
69210	1 Ressort de rappel inférieur. — S. L.
69210A	1 Ressort de rappel supérieur. — S. L.
69211	2 Garnitures Ferrodo. — S. L.
69212	20 Rivets. — S. L.
69213	4 Articulations supérieures. — S. L.
10872	6 Rivets pour 69213. — S. L.
69214	2 Articulations. — S. L.
10870	6 Rivets pour 69214. — S. L.
69215	1 Pivot d'articulation sup. — S. L.
69216	1 Came de frein. — S. L.
69217/11	1 Plaque fixe de frein, assemblés. — S. L.
69218	1 Entretoise. — S. L.
73577	1 Buselure. — S. L.
69219	1 Buselure pour came. — S. L.
69220	1 Buselure pour articulation sup. — S. L.
69258	1 Levier de frein AR. — S. L.
69259	1 Vis pour levier de frein. — S. L.
10864	2 Rivets pour plaque. — S. L.
10868	2 Rivets assemblage segments. — S. L.
10552P	1 Rondelle Grower pour vis. — S. L.
69260	1 Ressort de rappel. — S. L.
69222	1 Levier de frein avant. — S. L.
110.06.20P	1 Vis de serrage. — S. L.
10551P	1 Rondelle Grower. — S. L.
53509	3 Rondelles pour axe de moyeu. — S. L.
75650	5 Ecrus de fixation de la roue. — S. L.
71115	1 Rondelle pour axe de roue. — S. L.

Roue arrière

075652	1 Roue arrière assemblée. — S. L.
075207	1 Roue arrière complète avec frein, S. jusqu'à épuiement.
75207 1)	1 Moyeu AR. — S. L.
73521	1 Jantes S. jusqu'à épuiement.
75205	20 Rayons jauge 10 S. jusqu'à épuiement.
75206	20 Rayons jauge 10 S. jusqu'à épuiement.

20052x	40 Nipples. — S. L.
63805	1 Rondelle pour valve. — S. L.
61607A	1 Graisseur 1/4". — S. L.
75208A	1 Axe de moyeu. — S. L.
73525	2 Roulements coniques. — S. L.
73505B	2 Cuvettes de retenue d'huile. — S. L.
75650	3 Ecrrous. — S. L.
91177	1 Jante à base creuse 19x3. — S. L.
91178	20 Rayons jauge 10. — S. L.
91179	20 Rayons jauge 10. — S. L.
90908	1 Graisseur lisse. — S. L.

Frein arrière

69217/11	1 Plaque complète. — S. L.
90909	1 Tambour de frein. — S. L.
74007	5 Boulons de fixation. — S. L.
010.08.08P	5 Ecrrous. — S. L.
10552P	5 Rondelles Grower. — S. L.
69216	1 Came de frein. — S. L.
69258	1 Levier de frein arrière. — S. L.
69259	1 Vis pour dito. — S. L.
10552P	1 Rondelle Grower pour vis. — S. L.
69260	1 Ressort de rappel de levier. — S. L.
69209	2 Segments assemblés. — S. L.
69210A	2 Ressorts de rappel. — S. L.
69211	2 Rubans. — S. L.
69212	20 Rivets. — S. L.

Amortisseur

90940A1	6 Blocs amortisseurs. — S. L.
90941A	6 Entretoises pour dito. — S. L.
90942A	1 Plateau entraînement amortisseurs. — S. L.
90943A	1 Plateau intermédiaire pour amortisseurs. — S. L.
90944	1 Couvercle extérieur amortisseurs. — S. L.
75615	1 Couronne de 38 dents. — S. L.
75616	1 Couronne de 43 dents. — S. L.
90945	6 Boulons d'entraînement. — S. L.
90946	8 Boulons fixant plateau d'entraînement. — S. L.

010.06.06P	14 Ecrrous pour dito. — S. L.
10551P	14 Rondelles Grower. — S. L.
75650	2 Ecrrous de fixation de la roue. — S. L.
90897	2 Rondelles. — S. L.
90947A	1 Tôle de protection. — S. L.

Carburateur et commande

70077	1 Carburateur Gurtner « A ». — S. L.
63	1 Chambre de mélange. — S. L.
65	1 Prise d'air. — S. L.
66	1 Collier de serrage. — S. L.
67	1 Vis de fixation collier. — S. L.
68	1 Chapeau de chambre. — S. L.
69	2 Vis du tendeur. — S. L.
70	2 Ressorts pour dito. — S. L.
71	1 Ecrou de serrage. — S. L.
72	1 Vaporisateur. — S. L.
73	1 Vis ergot pour dito. — S. L.
74	1 Vis bouchon pour dito. — S. L.
75	1 Porte-gicleur. — S. L.
76	1 Gicleur. — S. L.
77	1 Rondelle fibre pour cham. — S. L.
78	1 Rondelle fibre pour vap. — S. L.
79	1 Volet gaz. — S. L.
80	1 Volet air. — S. L.
83	1 Ressort du ralenti. — S. L.
84	1 Raccord du ralenti. — S. L.
85	1 Ressort d'arrêt ralenti. — S. L.
86	1 Chambre du flotteur. — S. L.
89	1 Couvercle pour dito. — S. L.
90	1 Ecrou d'agitation. — S. L.
91	1 Ressort d'agitation. — S. L.
92	1 Agitateur. — S. L.
93	1 Ecrou d'assemblage. — S. L.
94	1 Pointeau. — S. L.
95	1 Flotteur. — S. L.
98	1 Raccord. — S. L.
99	1 Ecrou fixation raccord. — S. L.
113	1 Pointeau ralenti. — S. L.
114	1 Vis bouchon pour ralenti. — S. L.
116	1 Filtre. — S. L.
70076	1 Levier autoloc double. — S. L.

075520	1	Câble Bowden gaz. — S. L.
075521	1	Câble Bowden air. — S. L.
75522	2	Gaînes. — S. L.
91204	4	Cuvettes. — S. L.
070136	2	Nipples pastilles. — S. L.
070137	2	Nipples 44. — S. L.

Commande lève-soupape

67210c	1	Poignée complète. — S. L.
51084	1	Vis de calage dito. — S. L.
70089	1	Câble complet avec gaîne et nipples-cuvettes. — S. L.
70089A	1	Câble nu. — S. L.
70089B	1	Gaîne simple. — S. L.
1886X	2	Nipples. — S. L.
1882X	2	Cuvettes. — S. L.

Commande avance allumage

70132	1	Levier autoloc simple. — S. L.
075525A	1	Câble complet. — S. L.
75525	1	Câble Bowden nu. — S. L.
75526	1	Gaîne. — S. L.
91204	2	Cuvettes. — S. L.
70136	1	Nipple. — S. L.
91207	1	Nipple pour chape. — S. L.
70139A	1	Vis de réglage S. L. pour dynamo magnéto.
70139B	1	Contre-écrou S. L. pour dynamo magnéto.
50528	1	Vis de réglage. — S. L.
50530	1	Contre-écrou. — S. L.

Commande de débrayage

67540	1	Poignée complète sans câble. — S. L.
67541	1	Poignée simple. — S. L.
67542	1	Assise de la poignée. — S. L.
67543	1	Demi collier d'attache. — S. L.
67545	1	Axe de charnière pour collier. — S. L.
67544	1	Vis pivot pour poignée. — S. L.
67547	1	Rondelle ressort pour vis. — S. L.
70551	1	Câble complet avec gaîne, nipples, cuvettes. — S. L.
70089A	1	Câble Bowden nu. — S. L.

Ass.

70089B	1	Gaîne simple. — S. L.
1882X	2	Cuvettes. — S. L.
70552	1	Nipple. — S. L.
67546	1	Nipple pastille. — S. L.
50528	1	Vis de réglage. — S. L.
50530	1	C/écrou pour dito. — S. L.

Commande frein avant

67210D	1	Poignée complète. — S. L.
67210	1	Poignée nue. — S. L.
67210 (2)	1	Support. — S. L.
67210 (3)	1	Vis avec écrous. — S. L.
51084	1	Vis de calage pour dito. — S. L.
0.91518	1	Câble complet avec gaîne, cuvettes, nipples. — S.
69225A	1	Câble nu Bowden. — S.
69225B	1	Gaîne. — S.
1882X	2	Cuvettes. — S. L.
1886X	2	Nipples. — S. L.
70127	1	Chape pour levier. — S.
70128	1	Pivot pour chape. — S.
10502P	1	Goupille fendue. — S.
91523	1	Tube. — S.
91524	1	Vis. — S.
91528	1	Ecrou. — S.
91529	1	Tube. — S.
91530	1	Ressort. — S.

Luxe

075715	1	Câble complet.
75715	1	Câble nu.
75716	1	Gaîne.
086135s	1	Tringle commande complète.
86135s	1	Tringle.
86136s	1	Rondelle.
86137s	1	Came réglage.
86138s	1	Axe pour dito.

Commande frein arrière

74305B/6A	1	Pédale de frein. — S. L.
15901XP	1	Pivot. — S. L.
10323P	1	Rondelle. — S. L.

- 10502P 1 Goupille fendue. — S. L.
- 74307B 1 Tringle de commande.
- 64309 1 Volant de réglage. — S. L.
- 74010 2 Vis tendeur de chaîne. — S. L.
- 010.06.06P 2 Ecrus pour dito. — S. L.

Phare

- 91275 1 Phare avant FS 150 S. L. jusqu'à épuisement.
- 74561 1 Ampoule bilux 6 volts (principale). — S. L.
- 74561A 1 Ampoule sphérique 6 volts. — S. L.

Lampe arrière :

- 74545A 1 Lampe arrière avec attaches (sans ampoule). — S. L.
- 1977x 5 Attaches câble éclairage. — S. L.

Accessoires

- 54507 1 Tournevis. — S. L.
 - 54502 1 Clef de 16 et de 20. — S. L.
 - 54503A 1 Clef de 12 et de 14. — S. L.
 - 54504A 1 Clef de 8 et de 10. — S. L.
 - 1977x 4 Attaches câbles. — S. L.
 - 3 Démonte pneus. — S. L.
 - 1 Pompe à pneus. — S. L.
 - 1 Manuel d'entretien. — S. L.
 - 1 Maillon d'attache double. — S. L.
-
- 91996 1 Clef de 17 et de 21. — S. L.
 - 74562 1 Pompe à pression. — L.
 - 75540 1 Clef de 8 et de 15. — S. L.
 - 91995 1 Clef de 23 et de 26. — S. L.
 - 1 Clef de magnéto-dynamo. — S. L.
 - 91999 1 Clef pour sacoche. — S. L.

